

08 機械警備業務 参考仕様書

1 業務の目的

本業務は、由比ガ浜地下駐車場において、施設管理者が不在となる時間帯における残車対応および火災、盗難及び不法行為を防止し、対象施設の保全を図ることを目的とする。

2 履行期間および警備時間

(1) 履行期間

1年間の契約とする

(2) 警備時間

24時間警備とする（防犯・火災監視・時間外出庫に対する緊急出動）

3 警備の方式・方法

(1) 機械警備

- ・ 警備対象場所ごとに、警備機器及び人感センサー等の感知機器類を取り付ける。なお、設置する感知機器類は以下の機能を有するものとし、設置箇所や時期については発注者と協議のうえ決定する。

ア 施設のドア、ガラス等の開閉又は破損を感知する機能

イ センサーが感知した内容を表示する機能

ウ 火災発生を感知する機能

エ ガス漏れを感知する機能

オ 機械装置及びセンサーの破壊、配線の切断等の異常を監視する機能

カ 非常通報押しボタンによる非常信号を感知する機能

キ 施設内各種設備警報盤と結線し異常を種類別に監視する機能

ク 警備の開始、解除の操作を行う機能

ケ 基地局に異常等の信号を送信する機能

コ 一般公衆回線の断線を監視する機能

サ 一般公衆回線が使用中の場合、強制切断して警報信号を送信する機能

- ・ 業務期間終了後は、原則として警備業務用機械装置を撤去する。

(2) 夜間警備

- ・ 開場時間外に発注者から出庫要請があった場合は出動し、解錠および出庫後の施錠を行う。

4 緊急時における措置

- ・ 受託者は、監視センター等に警備員を1名以上常駐させ、異常事態を感知した場合は、警備対象施設まで25分以内に到着できる体制を整えること。
- ・ 警備対象施設の異常発生を感知したときは、当該施設へ急行して状況確認を行い、確認結果を発注者へ報告する。

5 留意事項

- ・ 警備機器類の設置費および本業務に付随する諸経費は全て受託者の負担とする。
- ・ 履行期間終了後に警備機器を撤去する際は、発注者との立会を行い、撤去完了の確認を得ること。なお、撤去に要する費用は受託者の負担とする。
- ・ 警備機器が常に良好な状態を維持し、毎日正常に動作しているかを確認すること。
- ・ 発注者が警備機器の故障または異常を発見した際は、受託者はすみやかに警備機器の点検修理を行い、その結果を発注者へ報告する。なお、点検修理に要する費用は受託者の負担とするが、発注者の故意又は重大な過失により警備機器が故障した場合はこの限りではない。
- ・ 業務の履行を通じて知り得た業務上の情報を第三者に漏らしてはならない。また、この契約の終了後においても同様とする。

- ・ 本業務の履行にあたり必要となる施設の鍵は、発注者および受託者の双方が貸借し、その所在を書面により相互に通知し、厳重に取り扱い保管する。
- ・ その他、本仕様書および後述の関係法令・基準等に定めのない事項について疑義が生じた場合は、発注者と協議のうえ、定めるものとする。

6 遵守すべき法令・基準等

本仕様書のほか、警備業法等の法令、建築保全業務共通仕様書の最新版を遵守して作業を行うこと。

7 その他

表7-1 添付図面一覧

図面番号	名 称	縮 尺 (A1版)
1	位置図	1/10,000、1/2,500
E-26	中央監視設備 地下1階平面図	1/200
E-27	中央監視設備 地下2階平面図	1/200

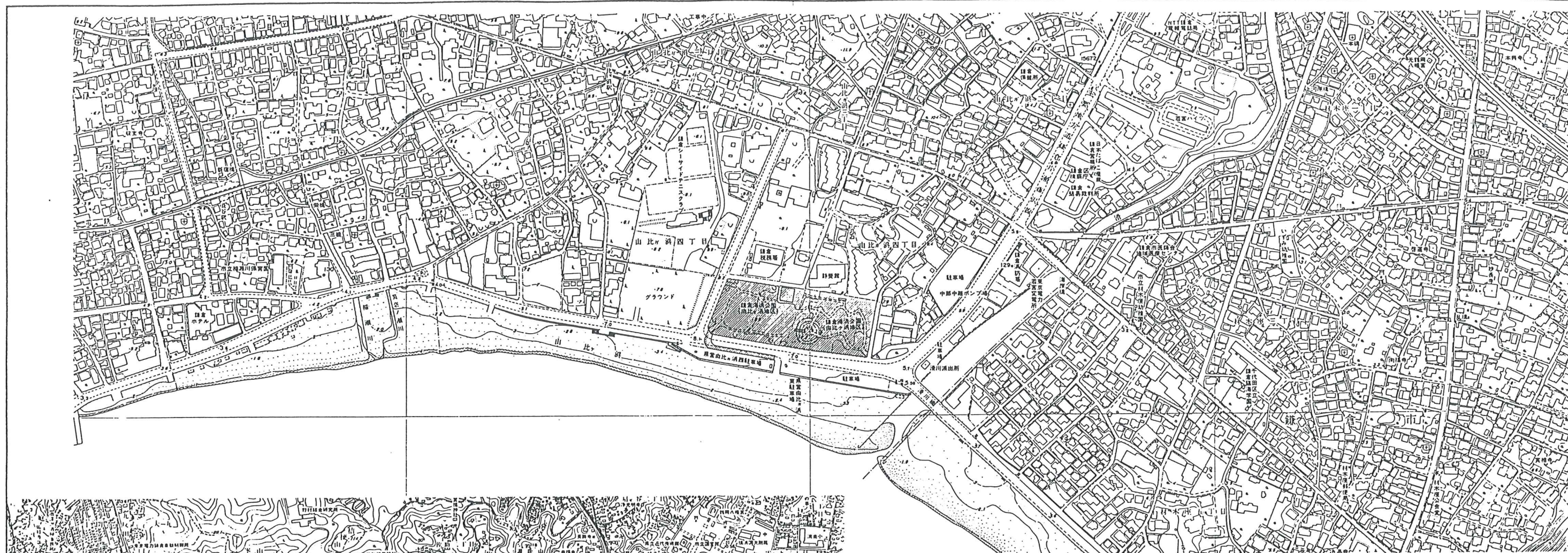

周辺現況図 1/2500

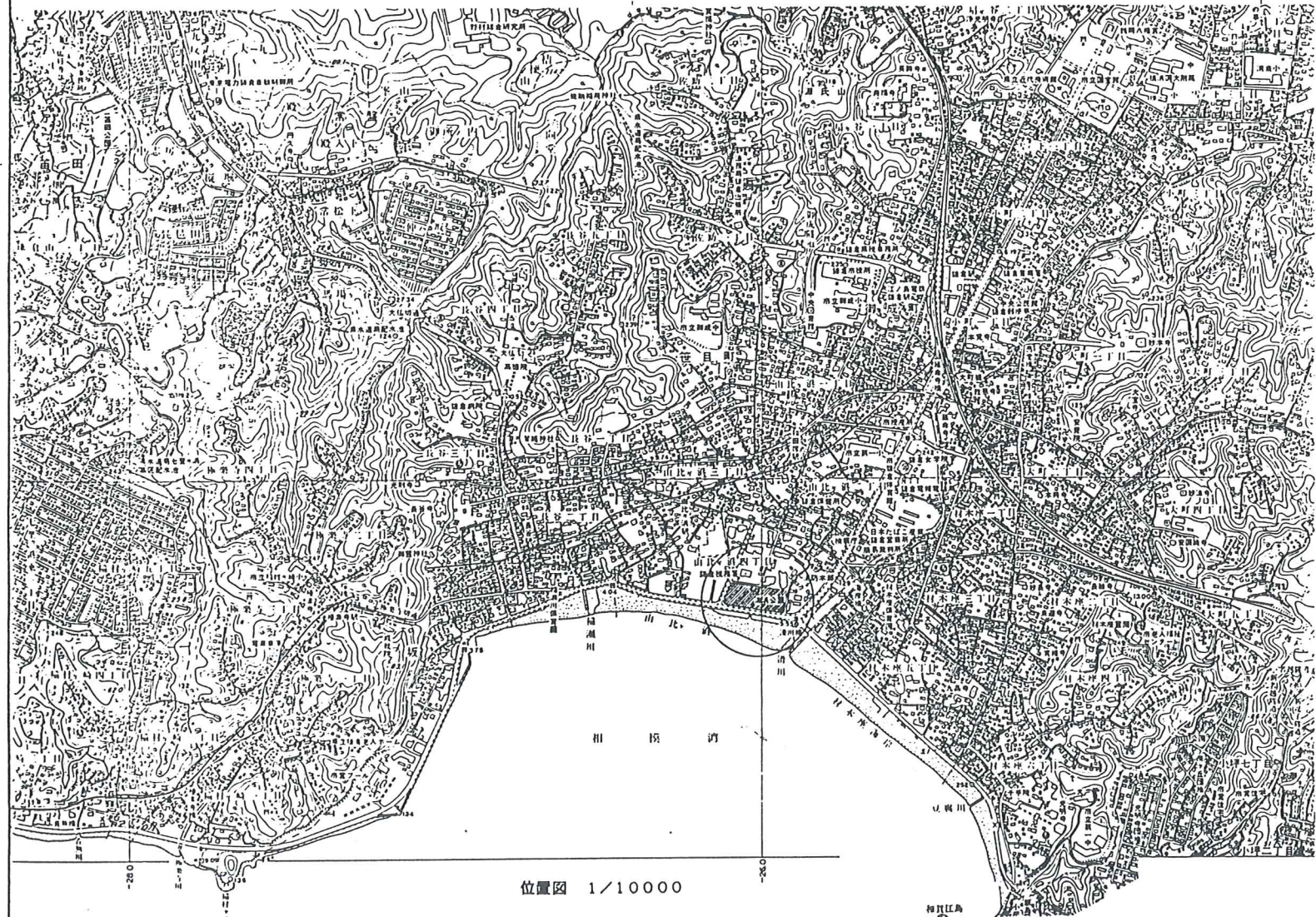

位置図 1/10000

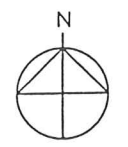

工事名	一般国道134号 鎌倉地下駐車場建設工事
路線名	国道134号
施工箇所	鎌倉市山北浜四丁目 地内
図面名	地下駐車場 位置図
縮尺	1/10000, 1/2500 図面番号 1
神奈川県藤沢土木事務所	

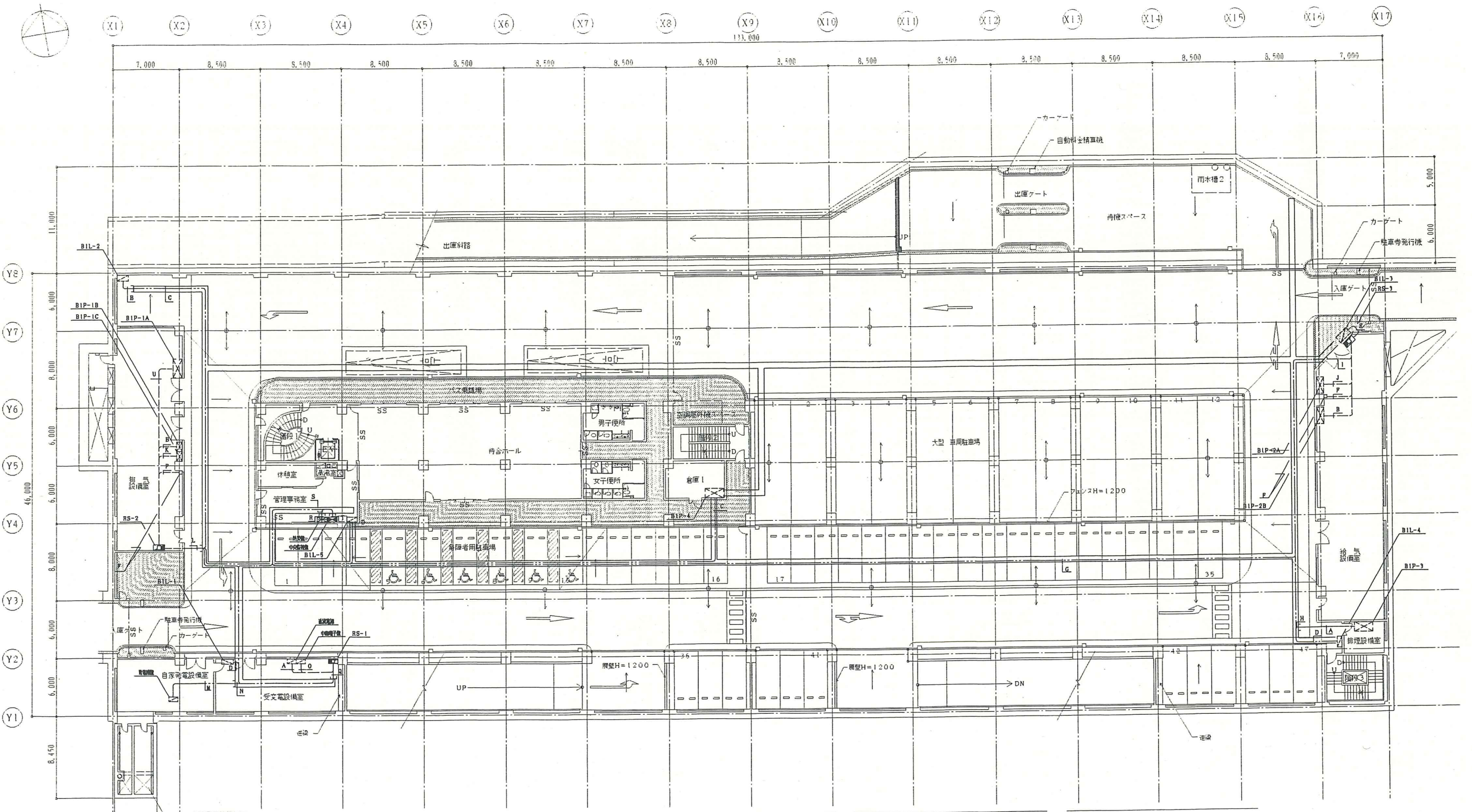
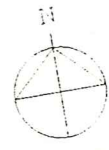

-A-	CPEVO.9	- 3P	x 1	(E25)
-B-	CPEVO.9	- 20P	x 1	(E51)
-C-	CPEVO.9	- 20P	x 1	(2x2)
-D-	CPEVO.9	- 30P	x 2	(2x2)
-E-	CPEVO.9	- 30P	x 3	(E51)x3

-F-	YTW-E	x 1	(25)	
-G-	YTW-E	x 1	(2x2)	
-H-	CPEVO.9	- 3P	x 1	(2x2)
-I-	YTW-E	x 1	(E25)	
	CPEVO.9	- 3P	x 1	(E25)
	CPEVO.9	- 30P	x 2	(E51)x2

-J-	CPEVO.9	- 20P	x 1	(E51)
	IY3.50	x 2E3.50	(E19)	AC
-K-	CPEVO.9	- 3P	x 1	(E25)
	IY3.50	x 2E3.50	(E19)	AC
-L-	YTW-E	x 1	(E25)	
	CPEVO.9	- 20P	x 2	(E51)x2
	CPEVO.9	- 30P	x 2	(E51)x2

-M-	CPEVO.9	- 3P	x 1	(E25)
	CPEVO.9	- 3P	x 1	(E25)
	CVVS20	- 2C	x 6	(E51)x2
-O-	CPEVO.9	- 3P	x 1	(E25)
	CPEVO.9	- 30P	x 1	(E51)
	CVVS20	- 2C	x 6	(E51)x2
-P-	YTW-E	x 1	(2x2)	
	CPEVO.9	- 3P	x 2	(2x2)

-Q-	CPEVO.9	- 3P	x 1	(E25)
	YTW-E	x 1	(E25)	
	CPEVO.9	- 3P	x 3	(E51)
-R-	CPEVO.9	- 3P	x 1	(E25)
-S-	CPEVO.9	- 3P	x 1	(2x2)

-T-	CPEVO.9	- 3P	x 3	(E51)
	YTW-E	x 2	(E25)x2	
-U-	CPEVO.9	- 30P	x 1	(E51)

引9-767-70電機工16

工事名	一般国道134号 鎌倉地下駐車場建設工事
路線名	国道134号
施工箇所	鎌倉市由比ヶ浜四丁目 地内
図面名	地下駐車場 中央監視設備 地下1階設備図
縮尺	1/200 図面番号 E-26
神奈川県藤沢土木事務所	

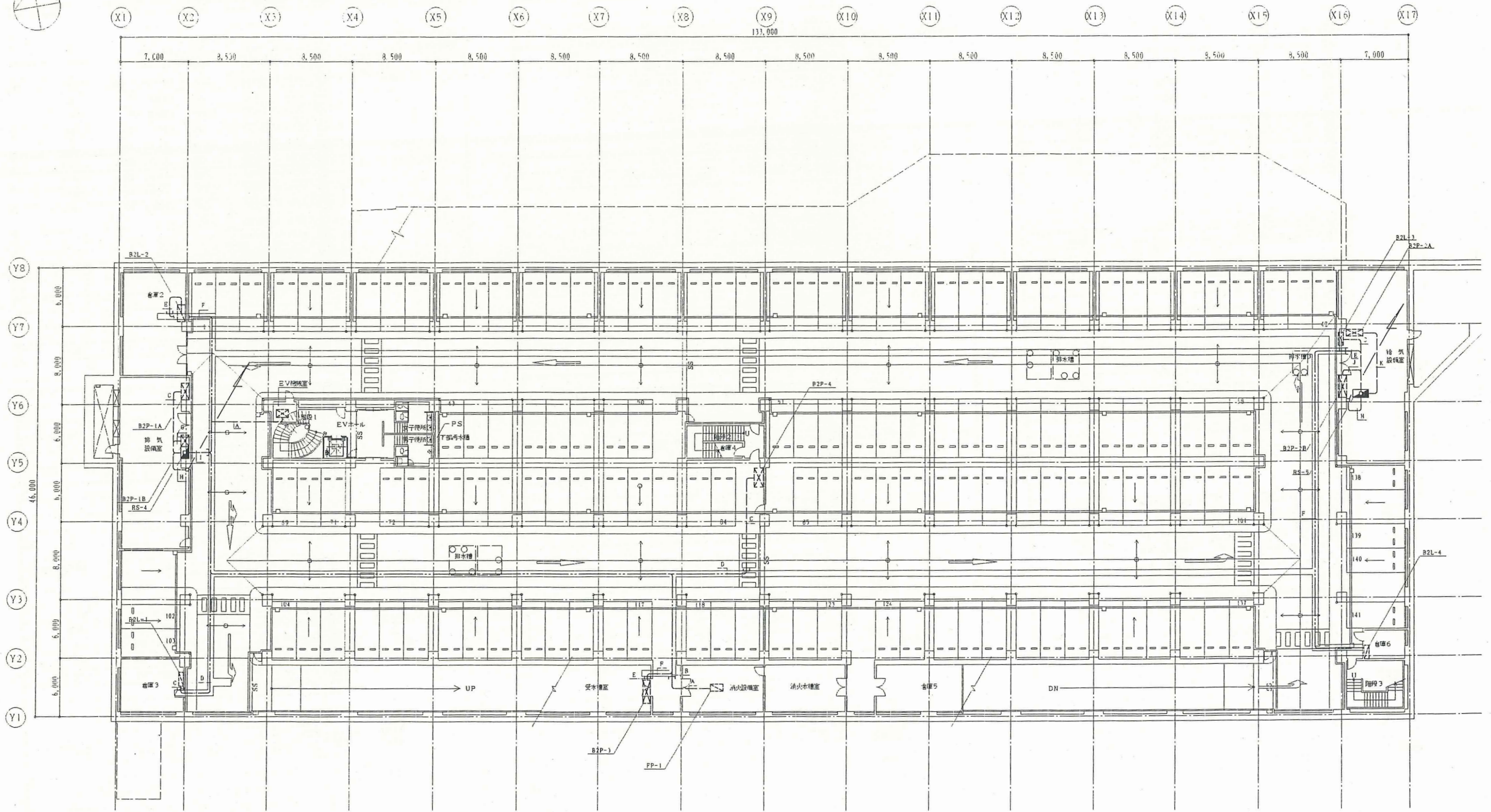

-A-	CPEVO.9	-3P	x 1	(E25)
-B-	CPEVO.9	-3P	x 1	(E21)
-C-	CPEVO.9	-20P	x 1	(E51)
-D-	CPEVO.9	-20P	x 1	(E21)

-E-	CPEVO.9	-30P	x 1	(E51)
-F-	CPEVO.9	-30P	x 1	(E21)
-G-	CPEVO.9	-10P	x 1	(E39)
	IV3.50	x 2E3.50		(E19) AC
-H-	YTW-E	x 1		(E25)

-I-	CPEVO.9	-3P	x 1	(E25)	FP-1
	CPEVO.9	-20P	x 2	(E51) x 2	B2L-1, B2P-4
	CPEVO.9	-30P	x 2	(E51) x 2	B2P-3, B2L-2
-J-	CPEVO.9	-30P	x 1	(E51)	
	IV3.50	x 2E3.50		(E19)	AC
-K-	CPEVO.9	-10P	x 1	(E39)	

4) 7-76.5020電機図:13

工事名	甲種建設費 管理委託 一般国道134号 鎌倉地下駐車場建設工事		
路線名	国道134号		
施工箇所	鎌倉市由比ヶ浜四丁目 地内		
図面名	地下駐車場 中央監視棟 地下2階配線図		
縮尺	1/200	図面番号	E-27
神奈川県藤沢土木事務所			

99.7.16

09 駐車場管制システム保守点検業務 参考仕様書

1 業務の目的

本業務は、由比ガ浜地下駐車場に設置された駐車場管制システム設備に対して、本仕様書および関係法令等に従い点検等を行い、その結果を関係機関へ報告することで、当該設備を良好な状態に維持することを目的とする。

2 対象設備

本業務における保守点検の対象設備の明細は表2-1のとおりとする。

表2-1 駐車場管制システム設備一覧

機 器 名 称	型 名	台 数
駐車場発券機	TD-685	2 台
カーゲート	GT-651	4 台
全自動精算機	AP-690	2 台
ループコイル		12 個
車両検知器 (屋内壁掛)		3 台
管理計算機		1 台
駐車監視盤		1 面
ビデオモニター カラー14インチ		4 台
インターホン		4 台
大型入口灯・満車可変表示2灯式	FS1、FS2	2 台
総合満車灯(信号3灯式)	FS3、FS4	2 台
場内案内灯(2表示)	S1、S3	2 台
場内案内灯(3表示可変)	S2	1 台
警報表示灯(回転灯付)	SC1、SC2、SC3	3 台
注意表示灯(回転灯付)	SS1、SS2、SS3	3 台
出庫注意灯	SC4	1 台
固定式カメラ カラー		16 台
固定レンズ 自動絞り		16 個
カメラハウジング屋内型		12 個
カメラハウジング屋外壁付型		3 個
カメラハウジング屋外自立型		1 個
バス検知器(赤外線投授光型)		2 組
駐車場認証器(パーク&ライド対応)		1 台
駐車場認証器(業務用無料・緑化拒否)		1 台

3 業務概要

(1) 保守点検等の頻度・内容

前述の設備の点検内容、点検周期は、表3-1～表3-3のうち、対象設備が該当する項目の点検を行う。また、点検周期の表記は、次による。

- ・「6M」は、6月毎に行うものとする。
- ・「1Y」は、1年毎に行うものとする。

① 駐車場管制装置 (発券機、カーゲート、全自動精算機、ループコイル、車両検知器、管理計算機、駐車監視盤、各種表示灯、駐車場認証器)

表3-1 駐車場管制装置

点検項目	点検内容	点検周期
1. 外観	① 取付け状態の良否及び汚損、損傷等の有無を点検する。	6M
	② 配線及び端子接続状態を確認する。	6M
	③ 発熱、異常音及び異常振動の有無を点検する。	6M

2. 管制盤	① 供給電源電圧及び出力電圧を測定し、その良否を確認する。 ② リレー動作を確認する。(通常時、強制指令時) ③ LED点灯を確認する。(通常時、強制指令時)	6M 6M 6M
3. 検知器 (ループコイル式)	① 車両感知感度を点検する。 ② 車両感知時の各機器との連動を確認する。	6M 6M
4. カーゲート	① 遮断バーの位置を確認する。 ② 各ベルト及び各ギヤ部の状態を確認する。 ③ 開閉動作を確認する。	6M 6M 6M
5. 発券機	① 異常モニタ、サーモスタット、ICプリント基板の接続及びROM接続状況を確認する。 ② 駐車券搬送部・廃券機構の状態を確認する。 ③ 供給電源電圧を測定し、その良否を確認する。 ④ 駐車券発券部の動作を確認する。	6M 6M 6M 6M
6. 料金計算機	① コネクタ、ICプリント基板の接続及びROM装着状況を確認する。 ② 料金計算機構の状態を確認する。 ③ 供給電源電圧及び出力電圧を測定し、その良否を確認する。 ④ 出庫処理動作を確認する。	6M 6M 6M 6M
7. 料金表示器	表示部の表示内容を確認する。(駐車料金の金額表示ドット切れの有無)	6M
8. 各表示灯	① 点灯及び滅灯を確認する。 ② ブザーの鳴動を確認する。 ③ 各動作条件に応じた動作の確認をする。	6M 6M 6M

②監視カメラ設備 (固定式カメラ、固定レンズ、カメラハウジング、ビデオモニタ)

表3-2 監視カメラ設備

点検項目	点検内容	点検周期
1. 固定式カメラ	① フォーカスが適正であることを確認する。 ② カラー用の場合は、オートホワイトバランス動作を確認する。マニュアル設定の場合は現場の照明に合せた適切な色温度が設定されていることを確認する。 ③ 監視対象の映像が白つぶれとなっていないことを確認する。 ④ ケーブルの破損及び接栓の緩みの有無並びにネジの締付け状態等を確認する。 ⑤ 監視に障害となる焼付き、白点、黒点等がないことを確認する。 ⑥ 支持金物・支柱、落下防止ワイヤー、建物側の取付け部にぐらつき、傾き及び著しいさび、腐食の有無並びにネジの緩みや紛失がないかを確認する。 ⑦ 内臓時計を備えている場合、時計の時刻が正しいことを確認する。 ⑧ ネットワークカメラへのログインID/パスワードが定期的に変更されているを確認する。	1Y 1Y 1Y 1Y 1Y 1Y 1Y 1Y
2. レンズ	① 各レンズ固有の機能が正常に動作することを確認する。 ② レンズ締付け及びロックが確実になされていることを確認する。 ③ レンズ面に汚れがないことを確認する。	1Y 1Y 1Y
3. ハウジング	① 前面ガラスの破損及びケースの取付けボルトの緩みの有無を点検する。 ② ケースの腐食、水漏れ及び配線の異常がないことを確認する。 ③ ワイパー、デフロスタ及びヒーターの機能動作を確認する。 ④ 空冷ファンの作動状況(異常音、異常発熱、通風孔の閉塞)の良否を確認する。 ⑤ 支持金物・支柱、取付け部にぐらつき、傾き及び著しいさび、腐食の有無を点検する。	1Y 1Y 1Y 1Y 1Y
4. モニタ装置	① 解像度の低下、ノイズ及び画面歪のないことを確認する。 ② 明るさ、コントラスト、色の濃さ及び色あいが正確に調整できることを確認する。 ③ カラー用の場合は、コンバージェンスのズレ、ホワイトバランス及びブラックバランスを確認する。 ④ ケーブルの破損及び接栓の緩みの有無並びにネジの締付け状態等を確認する。 ⑤ 画面の明るさ、コントラスト等を確認する。	1Y 1Y 1Y 1Y 1Y

③誘導支援設備（インターホン）

表3-3 誘導支援設備

点検項目	点検内容	点検周期
1. インターホン	① 機器の取付け状態の良否及び汚損、損傷等の有無を点検する。 ② 画像・画質、音量、明瞭度、雑音等の有無を点検する。	1Y 1Y

4 留意事項

- ・ 本作業に先立ち、業務を適正に実施するため必要な事項を記載した作業体制表・作業工程表及び作業手順書等の業務計画書を事前に提出し、発注者の承認を受けた後、着工すること。
- ・ 保守点検が完了した際は、点検写真等を添付した保守点検報告書を作成し、発注者へ提出する。
- ・ 作業中に既存建物及び工作物等に対して損傷を生じさせないように養生を施すものとし、損傷を与えた場合は、受託者の責任において原形復旧するものとする。ただし、受託者の責に帰さない事由による損害は除く。
- ・ 従事者に対し、業務を行うのに適した統一された服装及び名札を着用させ、業務の従事者であることを明確にすること。
- ・ 業務の履行を通じて知り得た業務上の情報を第三者に漏らしてはならない。また、この契約の終了後においても同様とする。
- ・ 常に整理整頓に心掛け、業務終了時は、速やかに業務に関係した箇所の後片付け及び清掃を行わなければならない。
- ・ 補修及び修理等で、材料を伴わない軽微なものについては、点検中に対応を行うものとする。
- ・ 点検等で発見した、不具合又は不良の箇所等については、予備品・部品の取替等で応急処置を行うものとする。なお、応急処置が出来ない場合には、発注者と協議のうえ適切な予防処置を講じること。
- ・ 不具合・不良箇所及び故障等の修理による部品代及び修理費用は、この契約に含まないものとする。
- ・ その他、本仕様書および後述の関係法令・基準等に定めのない事項について疑義が生じた場合は、発注者と協議のうえ、定めるものとする。

5 遵守すべき法令・基準等

本仕様書のほか、建築基準法等の法令、建築保全業務共通仕様書の最新版を遵守して作業を行うこと。

6 その他

表6-1 添付図面一覧

図面番号	名 称	縮 尺 (A1版)
1	位置図	1/10,000、1/2,500
E-60	駐車場管制設備 機器図 (1)	—
E-61	駐車場管制設備 機器図 (2)	—
E-62	駐車場管制設備 機器図 (3)	—
E-63-1	駐車場管制設備 機器図 (4)	—
E-63-2	駐車場管制設備 機器図 (4)	—
E-65	駐車場管制設備 入庫斜路-1配線図	1/200
E-66	駐車場管制設備 入庫斜路-2配線図	1/200
E-68	駐車場管制設備 地下1階配線図	1/200
E-69	駐車場管制設備 地下2階配線図	1/200

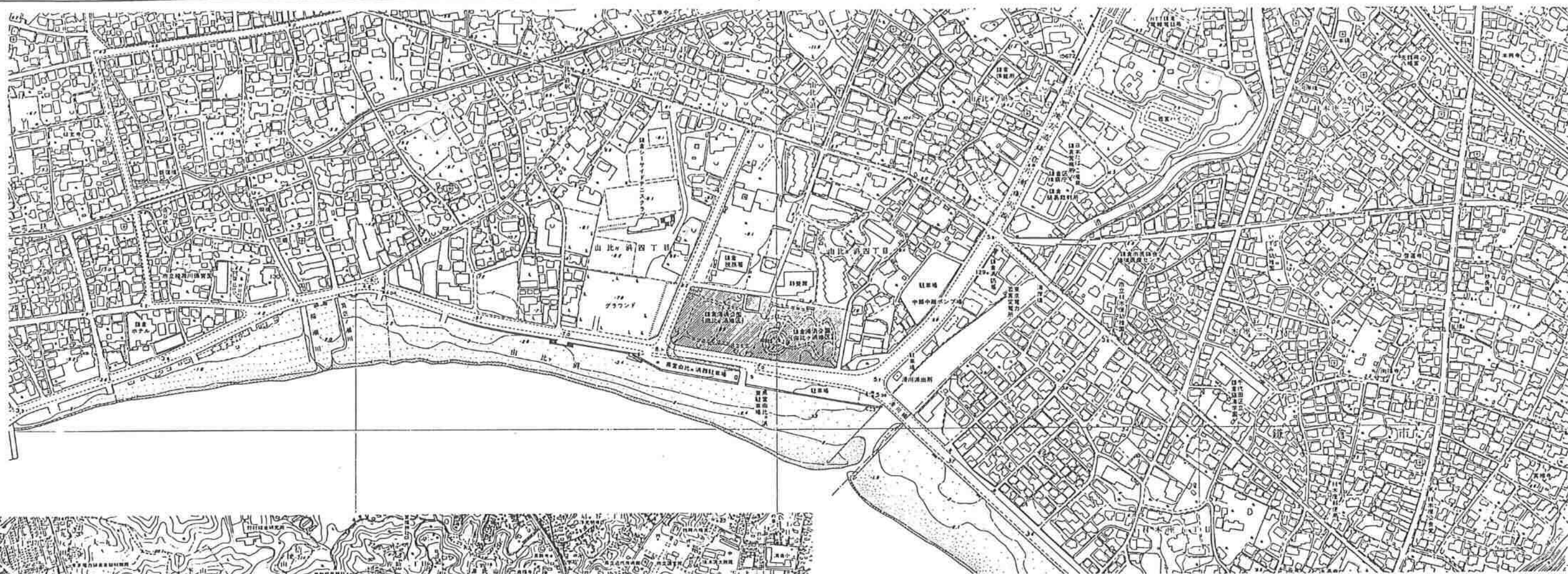

周辺現況図 1/2500

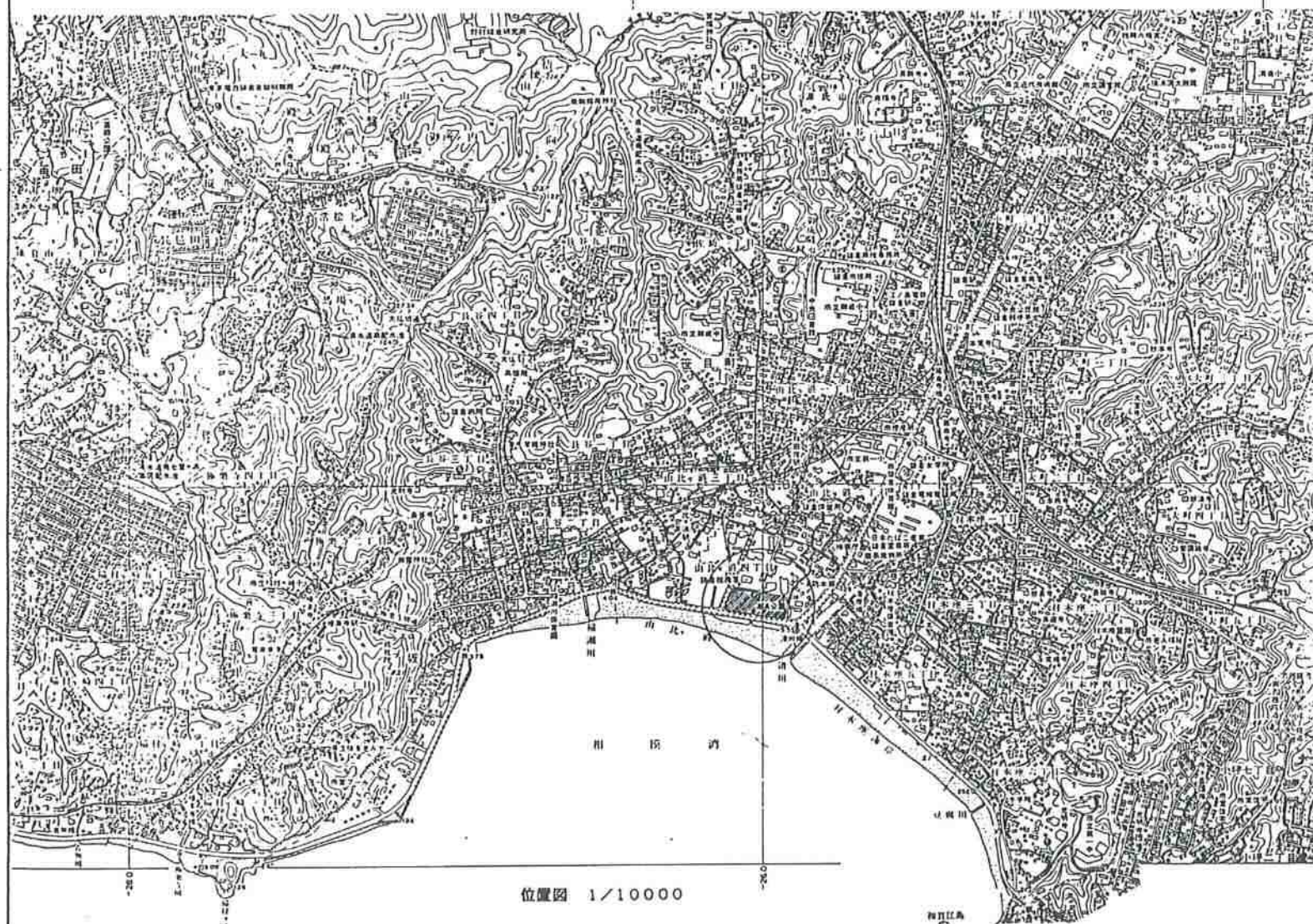

位置図 1/10000



工事名	
路線名	国道134号
施工箇所	鎌倉市由比ヶ浜四丁目 地内
図面名	地下駐車場 位置図
縮尺	1/10000, 1/2500 図面番号 1
神奈川県藤沢土木事務所	

駐車券発行機 (TD1, TD3)

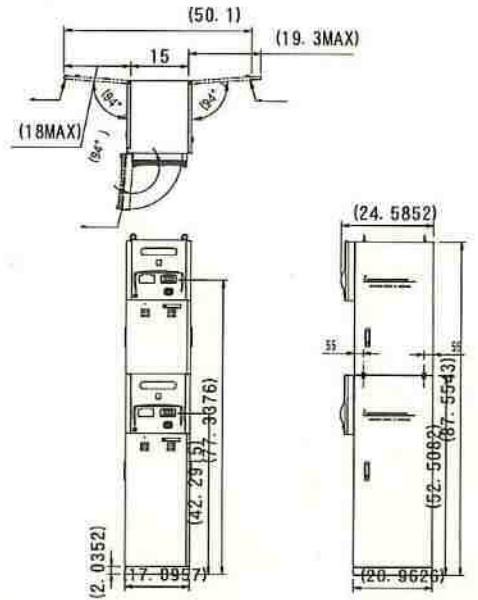

仕様表 for TD1, TD3. Includes model name, manufacturer (TD-システム), and technical specifications like power supply and dimensions.

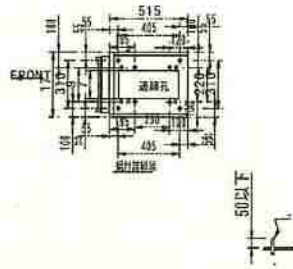

全自動精算機 (AP1, AP3)

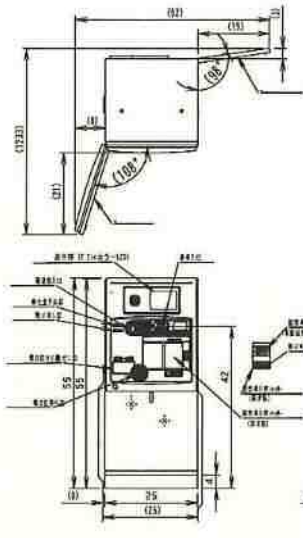

仕様表 for AP1, AP3. Includes model name, manufacturer (TD-システム), and technical specifications like power supply and dimensions.

ゲート装置 (GT1~GT4)

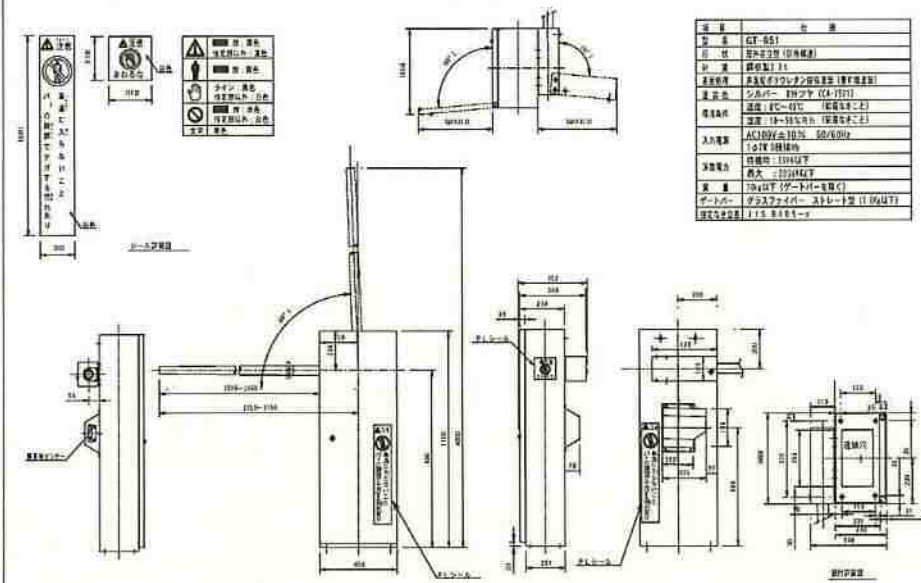

仕様表 for GT1~GT4. Includes model name, manufacturer (TD-システム), and technical specifications like power supply and dimensions.

ループコイル (LC1~LC12)

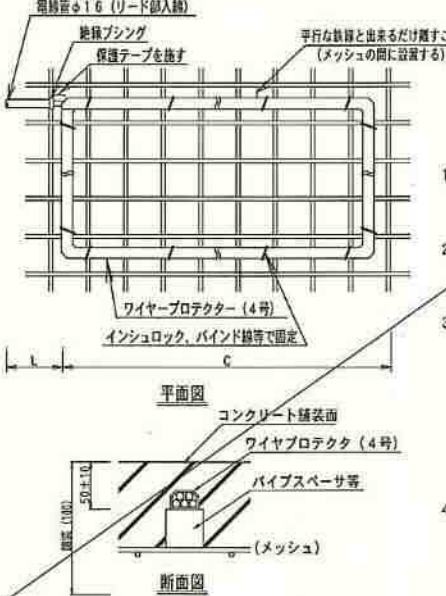

仕様表 for LC1~LC12. Includes model name, manufacturer (TD-システム), and technical specifications like power supply and dimensions.

- 1. 方式
2. 使用材料
3. 要領
4. 注意

車両検知器 (LD1~LD3)

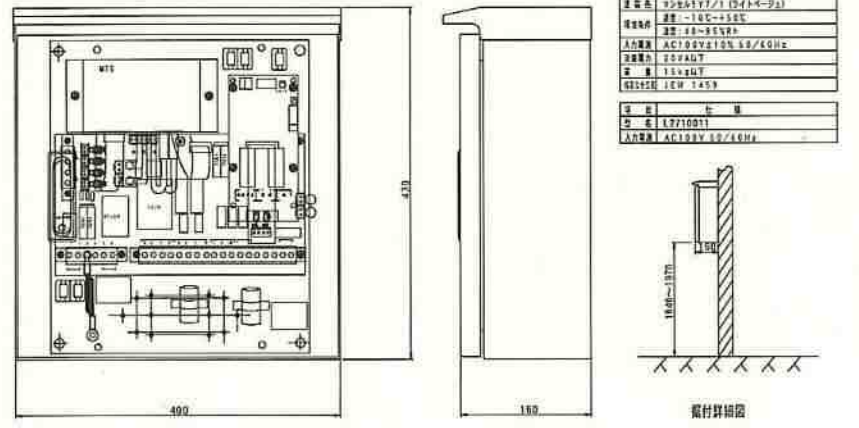

仕様表 for LD1~LD3. Includes model name, manufacturer (TD-システム), and technical specifications like power supply and dimensions.

車両検知ユニット

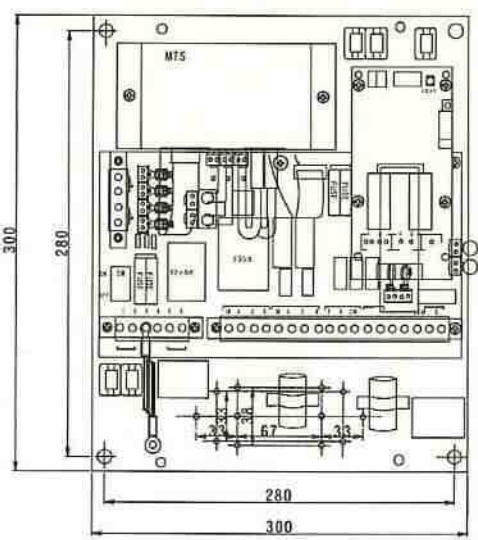

仕様表 for vehicle detection unit. Includes model name and power supply specifications.

管理計算機 (PC1)

仕様表 for PC1. Includes model name, manufacturer (TD-システム), and technical specifications like power supply and dimensions.

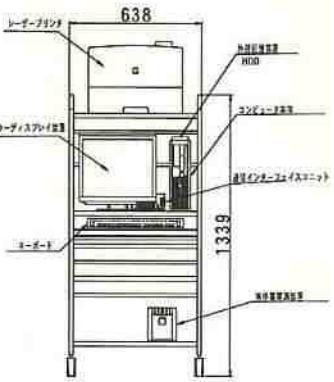

仕様表 for PC1. Includes model name, manufacturer (TD-システム), and technical specifications like power supply and dimensions.

Project information box containing: 工事名 (Project Name), 路線名 (Route Name), 施工箇所 (Construction Location), 図面名 (Drawing Name), 縮尺 (Scale), 図面番号 (Drawing Number), and 神奈川県藤沢土木事務所 (Shizuoka Prefecture Fujisawa Civil Engineering Office).

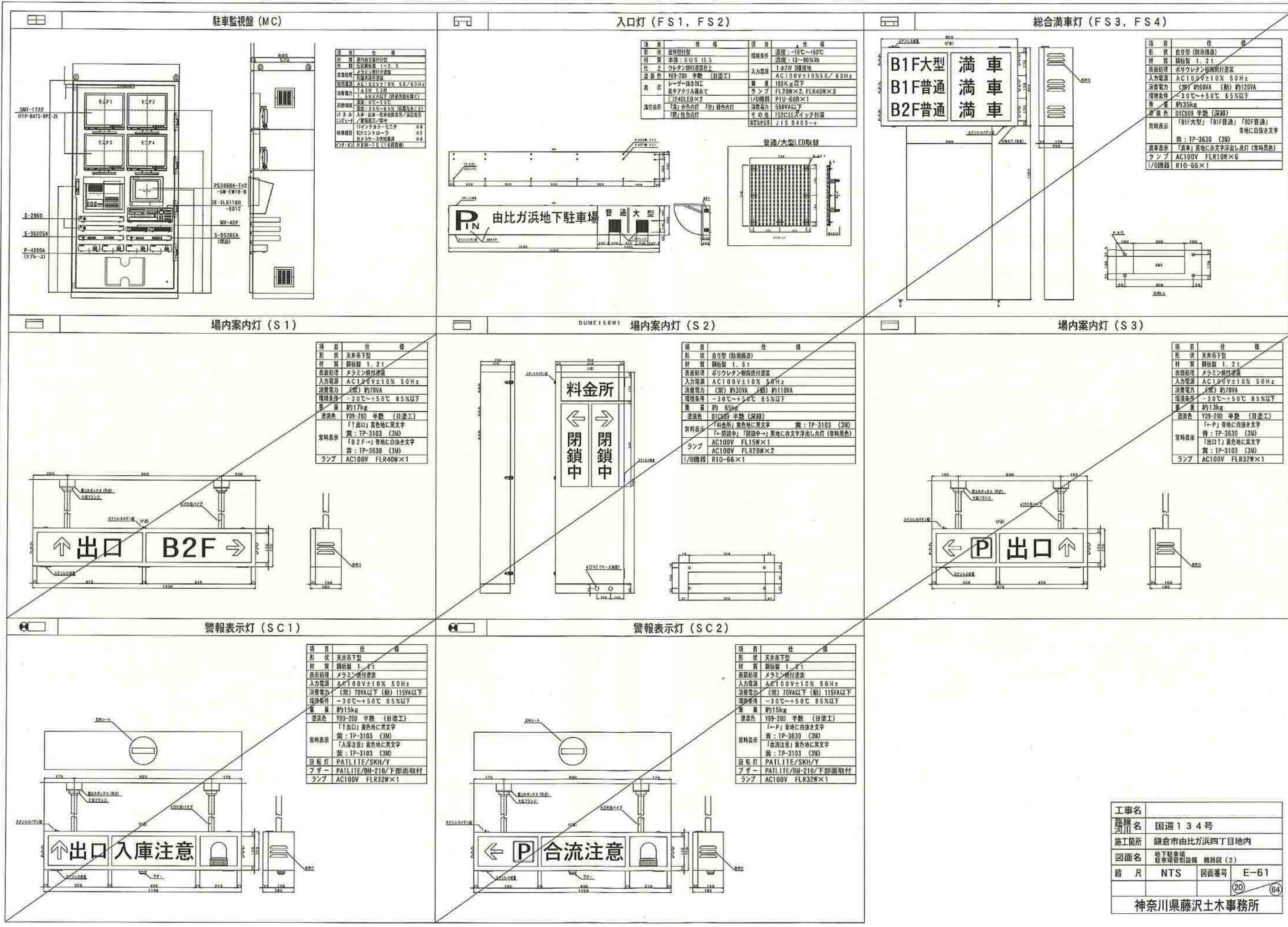

駐車監視盤 (MC)

項目	仕様
形状	屋内吊下型
材質	鋼板製 1.2t
表面処理	メラミン樹脂付塗装
入力電源	AC100V±10% 50/60Hz
消費電力	約3W
環境条件	-30℃～+50℃ 85%以下
重量	約17kg
塗装色	Y09-200 半艶 (日塗工)
常時表示	「E」黄色地に黒文字 黄：TP-3103 (3M)
ランプ	AC100V FLR40W×1

入口灯 (FS1, FS2)

項目	仕様	項目	仕様
形状	屋外壁付型	環境条件	温度：-10℃～150℃ 湿度：10～90%RH
材質	本体：SUS 11.5 ウレタン樹脂付塗装	入力電源	1φ2W 別注接地 AC100V±10%/50/60Hz
仕上	ウレタン樹脂付塗装	重量	100kg以下
塗装色	Y09-200 半艶 (日塗工)	ランプ	FL20W×2, FLR40W×3
表示	レーザー加工 真キアクリル板にて 「P」黄色LED×2	1/0機器	PIU-66B×1
常時表示	「高」黄色点灯 「停」黄色点灯 「閉」黄色点灯	消費電力	550VA以下
		その他	FS2にLEDタイプ付属
		規格	JIS B405-V

総合満車灯 (FS3, FS4)

項目	仕様
形状	自立型 (防雨構造)
材質	鋼板製 1.2t
表面処理	ポリウレタン樹脂付塗装
入力電源	AC100V±10% 50Hz
消費電力	(常) 約60VA (動) 約120VA
環境条件	-30℃～+50℃ 85%以下
重量	約35kg
塗装色	B1C509 半艶 (深緑)
常時表示	「B1F大型」 「B1F普通」 「B2F普通」 黄地に白抜き文字
表示	黄：TP-3630 (3M)
ランプ	AC100V FLR10W×6
1/0機器	R10-66×1

場内案内灯 (S1)

項目	仕様
形状	天井吊下型
材質	鋼板製 1.2t
表面処理	メラミン樹脂付塗装
入力電源	AC100V±10% 50Hz
消費電力	(常) 約70VA (動) 約110VA
環境条件	-30℃～+50℃ 85%以下
重量	約17kg
塗装色	Y09-200 半艶 (日塗工)
常時表示	「↑出口」黄色地に黒文字 黄：TP-3103 (3M)
ランプ	AC100V FLR40W×1

場内案内灯 (S2)

項目	仕様
形状	自立型 (防雨構造)
材質	鋼板製 1.2t
表面処理	ポリウレタン樹脂付塗装
入力電源	AC100V±10% 50Hz
消費電力	(常) 約30VA (動) 約110VA
環境条件	-30℃～+50℃ 85%以下
重量	約65kg
塗装色	B1C509 半艶 (深緑)
常時表示	「料金所」黄色地に黒文字 黄：TP-3103 (3M) 「←閉鎖中」 「閉鎖中」 黄地に赤文字浮出し点灯 (常時黄色)
ランプ	AC100V FL15W×1
1/0機器	R10-66×1

場内案内灯 (S3)

項目	仕様
形状	天井吊下型
材質	鋼板製 1.2t
表面処理	メラミン樹脂付塗装
入力電源	AC100V±10% 50Hz
消費電力	(常) 約70VA (動) 約110VA
環境条件	-30℃～+50℃ 85%以下
重量	約13kg
塗装色	Y09-200 半艶 (日塗工)
常時表示	「←P」黄地に白抜き文字 「↑出口」黄色地に黒文字 黄：TP-3103 (3M)
ランプ	AC100V FLR32W×1

警報表示灯 (SC1)

項目	仕様
形状	天井吊下型
材質	鋼板製 1.2t
表面処理	メラミン樹脂付塗装
入力電源	AC100V±10% 50Hz
消費電力	(常) 70VA以下 (動) 115VA以下
環境条件	-30℃～+50℃ 85%以下
重量	約15kg
塗装色	Y09-200 半艶 (日塗工)
常時表示	「↑出口」黄色地に黒文字 黄：TP-3103 (3M)
目眩灯	PATLITE/SKH/Y
ブザー	PATLITE/BU-210/下部面取付
ランプ	AC100V FLR32W×1

警報表示灯 (SC2)

項目	仕様
形状	天井吊下型
材質	鋼板製 1.2t
表面処理	メラミン樹脂付塗装
入力電源	AC100V±10% 50Hz
消費電力	(常) 70VA以下 (動) 115VA以下
環境条件	-30℃～+50℃ 85%以下
重量	約15kg
塗装色	Y09-200 半艶 (日塗工)
常時表示	「←P」黄地に白抜き文字 黄：TP-3630 (3M)
目眩灯	PATLITE/SKH/Y
ブザー	PATLITE/BU-210/下部面取付
ランプ	AC100V FLR32W×1

工事名	国道134号
路線名	鎌倉市由比ガ浜四丁目地内
施工箇所	地下駐車場
図面名	駐車場警報設備 機器図(2)
縮尺	NTS
図面番号	E-61
(20) (64)	
神奈川県藤沢土木事務所	

警報表示灯 (SC3)

項目	仕様
形状	天井吊下型
材質	鋼板製 1.2t
表面処理	メラミン樹脂塗装
入力電圧	AC100V±10% 50Hz
消費電力	(常) 70VA以下 (動) 115VA以下
環境条件	-30℃~+50℃ 85%以下
質量	約15kg
塗装色	Y09-200 半艶 (日塗工)
表示	「↑」青地に白抜き文字
常時表示	青: TP-3630 (3M)
	「合流注意」黄色地に黒文字
	黄: TP-3103 (3M)
目板灯	PATLITE/SKH/Y
ブザー	PATLITE/BM-210/下部面取付
ランプ	AC100V FLR32W×1

注意表示灯 (SS1)

項目	仕様
形状	天井吊下型
材質	鋼板製 1.2t
表面処理	メラミン樹脂塗装
入力電圧	AC100V±10% 50Hz
消費電力	(常) 130VA以下
環境条件	-30℃~+50℃ 85%以下
質量	約15kg
塗装色	Y09-200 半艶 (日塗工)
表示	「↑」青地に白抜き文字
常時表示	青: TP-3630 (3M)
	「合流注意」黄色地に黒文字
	黄: TP-3103 (3M)
レンズ	φ150 (黄)
フリッカ	フリッカリレー (TCS-115A)
ランプ	AC100V FLR32W×1
	AC100V IL60W×1

注意表示灯 (SS2)

項目	仕様
形状	天井吊下型
材質	鋼板製 1.2t
表面処理	メラミン樹脂塗装
入力電圧	AC100V±10% 50Hz
消費電力	(常) 70VA以下 (動) 115VA以下
環境条件	-30℃~+50℃ 85%以下
質量	約15kg
塗装色	Y09-200 半艶 (日塗工)
表示	「←」青地に白抜き文字
常時表示	青: TP-3630 (3M)
	「入庫注意」黄色地に黒文字
	黄: TP-3103 (3M)
目板灯	PATLITE/SKH/Y
ブザー	PATLITE/BM-210/下部面取付
ランプ	AC100V FLR32W×1

注意表示灯 (SS3)

項目	仕様
形状	天井吊下型
材質	鋼板製 1.2t
表面処理	メラミン樹脂塗装
入力電圧	AC100V±10% 50Hz
消費電力	(常) 145VA以下
環境条件	-30℃~+50℃ 85%以下
質量	約15kg
塗装色	Y09-200 半艶 (日塗工)
表示	「←出口」黄色地に黒文字
常時表示	黄: TP-3103 (3M)
	「合流注意」黄色地に黒文字
	黄: TP-3103 (3M)
レンズ	φ150 (黄)
フリッカ	フリッカリレー (TCS-115A)
ランプ	AC100V FLR40W×1
	AC100V IL60W×1

出庫注意灯 (SC4)

項目	仕様
形状	天井吊下型
材質	鋼板製 1.2t
表面処理	メラミン樹脂塗装
入力電圧	AC100V±10% 50Hz
消費電力	(常) 145VA以下
環境条件	-30℃~+50℃ 85%以下
質量	約15kg
塗装色	Y09-200 半艶 (日塗工)
表示	「←出口」黄色地に黒文字
常時表示	黄: TP-3103 (3M)
	「合流注意」黄色地に黒文字
	黄: TP-3103 (3M)
レンズ	φ150 (黄)
フリッカ	フリッカリレー (TCS-115A)
ランプ	AC100V FLR40W×1
	AC100V IL60W×1

カラーカメラ (IT1~IT9, IT13~IT19)

項目	仕様
型式	C-3320
重量	1/2.8型レンズ
画素数	約100万画素
撮像距離	約1.5m~10m
撮像角度	約70°
電源	AC100V
消費電力	約10W
動作温度	-30℃~+50℃
動作湿度	85%以下
質量	約1.5kg

固定広角レンズ (IT1~9, IT13~19)

項目	仕様
焦点距離	4mm
明るさ	F=1.4
水平視角	63.9°
垂直視角	49.1°
最近距離	0.2m
マウント	C5マウント
質量	約38g

屋外カメラケース (IT1, IT2, IT9, IT19)

項目	仕様
型式	IT-1000
材質	ABS樹脂
重量	約1.5kg
寸法	385×179×100

工事名	路線名	国道134号
施工箇所	鎌倉市由比が浜四丁目地内	
図面名	地下駐車場 駐車場警備設備 機器図 (3)	
縮尺	NTS	図面番号 E-62
		(21) (64)
神奈川県藤沢土木事務所		

屋内カメラケース (IT3~IT8, IT13~IT18) カメラ取付足 (IT3, IT4, IT6~IT8, IT13~IT18) カメラ取付台 (IT1, IT2)

項目	仕様
型名	9-1100
形状	取付足
材質	鋼板、アルミ材
塗装色	白塗、+90°~-15°
目視角	左右360°回転
最大積載量	2Kg
本体質量	0.38Kg

ケーブル引き込み用
防水フック
導入可能ケーブル径
φ3~φ9

2-1/4-20DUNCネジ (対面孔)
2x2 M4ネジ (深10) (対面孔)

項目	仕様
型名	9-1100
形状	取付足
材質	鋼板、アルミ材
塗装色	白塗、+90°~-15°
目視角	左右360°回転
最大積載量	2Kg
本体質量	0.38Kg

項目	仕様
型名	屋外取付台
形状	SUS製機付取付台
材質	Y09-200 半艶 (白塗工)
塗装色	上下、左右角度は調節フリー (半固定式)
目視角	
最大積載量	
本体質量	

注: 実線部分のみ施工

項目	仕様
型名	A-5611 2号
形状	屋外自立ポール型 (屋外取付用)
材質	SUS製機付取付台
塗装色	10YR2.9/1.0 (ダークブラウン)
環境条件	温度: -10℃~+45℃ 湿度: 80%以下
目視角	上下、左右角度は調節フリー (半固定式)

M10x16
M10x16
E

項目	仕様
型名	屋外自立ポール型 (屋外取付用)
形状	SUS製機付取付台
材質	Y09-200 半艶 (白塗工)
塗装色	上下、左右角度は調節フリー (半固定式)
目視角	
最大積載量	
本体質量	

注: 実線部分のみ施工

A-A断面

項目	仕様
型名	屋内カメラ取付台
形状	屋内取付台
材質	SUS製 7.0 機付取付台
塗装色	Y09-200 半艶
環境条件	温度: -10℃~+45℃ 湿度: 80%以下
目視角	上下、左右角度は調節フリー (半固定式)

認証機

項目	仕様
型名	VD-551
形状	卓上型
材質	本体: 圧延鋼板 1.2t
塗装仕様	アクリル樹脂粉末塗装
塗装色	本体: クリー-A色 (マンセル5.5Y5.8/1.2) 半艶
環境条件	温度: 0℃~40℃ 湿度: 10~90%RH
入力電源	AC100V±10% 50/60Hz
消費電力	60W以下
質量	2kg以下
指定なご公認	JIS B405-v

工事名	
業務名	国道134号
施工箇所	鎌倉市由比ガ浜四丁目地内
図面名	地下駐車場 駐車場警備設備 機群図(4)
箱尺	NTS 図面番号 E-63-1
神奈川県藤沢土木事務所	

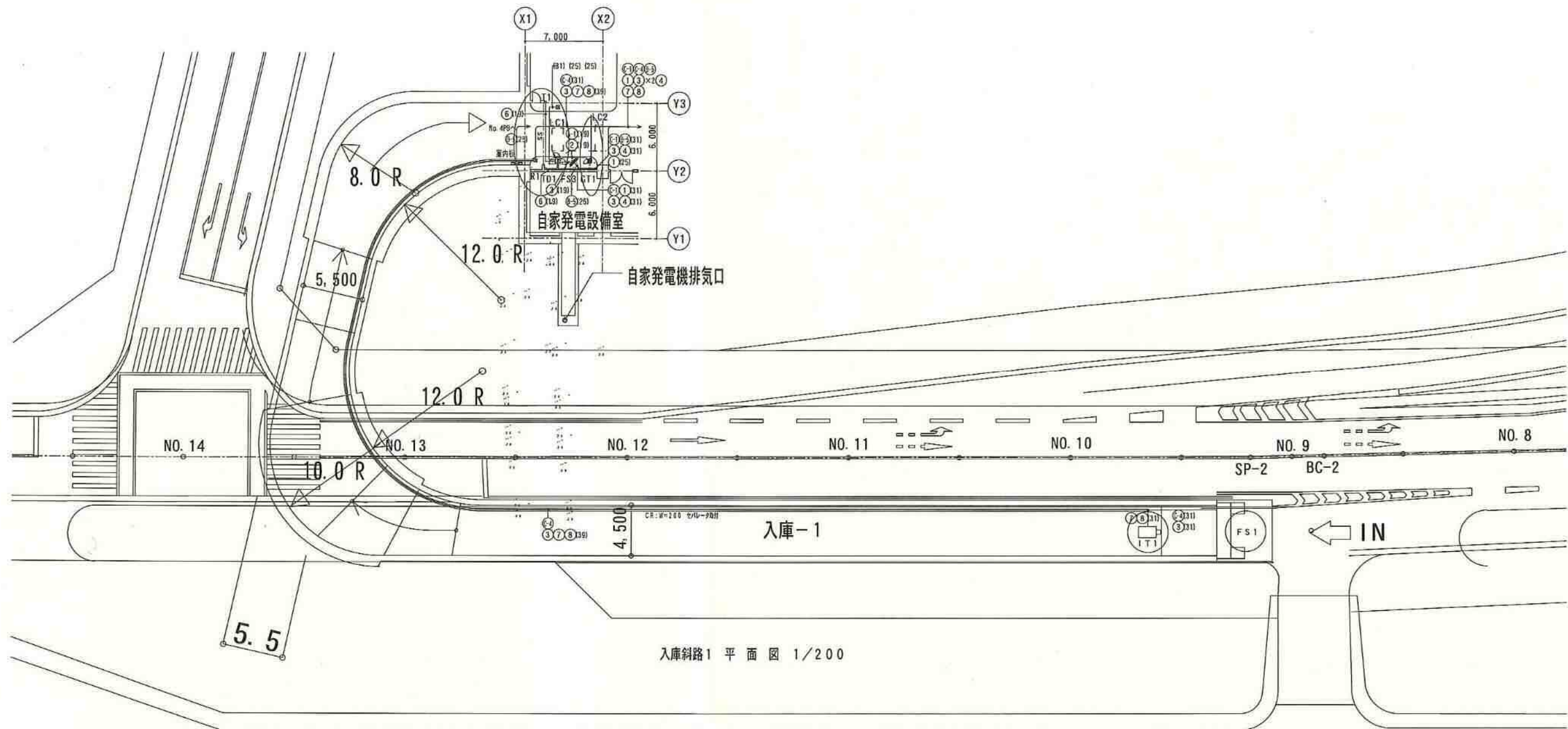

入庫斜路1 平面図 1/200

電源系統	名称
1	入庫-1ゲート
2	入-2、出庫ゲート
3	入-2機、入口灯
4	入口灯(入-1)
5	B1F表示灯
6	B2F表示灯
7	予備
8	予備

(A)	CE	2.0" - 3C
(B)	CE	3.5" - 3C
(C)	CE	5.5" - 3C
(D)	CE	8" - 3C
(E)	CE	14" - 3C
(F)	CE	22" - 2C
(1)	C.E.E	2.0" - 2C 検点制御
(2)	C.E.E	1.25" - 8C 検点制御
(3)	C.P.E.E.S	1.2-3P P-BUS通信
(4)	C.P.E.E.S	1.2-3P インターホン
(5)	C.P.E.E.S	1.2-5P インターホン
(6)	C.P.E.E.S	1.2-3P バス検知器
(7)	SC-2E	検検信号
(8)	C.P.E.E.S	1.2-5P TVカメラ
(9)	HP	1.2-2C 検点信号

記号	名称	数量
TD1/3	駐車検知機	2台
AP1/3	全自動検知機	2台
GT1~4	ゲート装置	4台
LC1~12	ループコイル	12本
LD1~3	車両検知機	3台
PC1	管理計算機	1式
MC	駐車監視機	1台
FS1/2	入口灯	2台
FS3/4	総合誘導灯	2台
S1~3	場内案内灯	3台
SC1~3	警報表示灯	3台
SS1~3	注意表示灯	3台
SC4	出庫注意灯	1台
IT3~8/13~18	ITVカメラ(屋内)	12台
IT1/2/9/19	ITVカメラ(屋外)	4台
T1~2/R1~2	バス検知機	2組

※案内灯(前入口ゲートに設置)は別途

部分拡大図

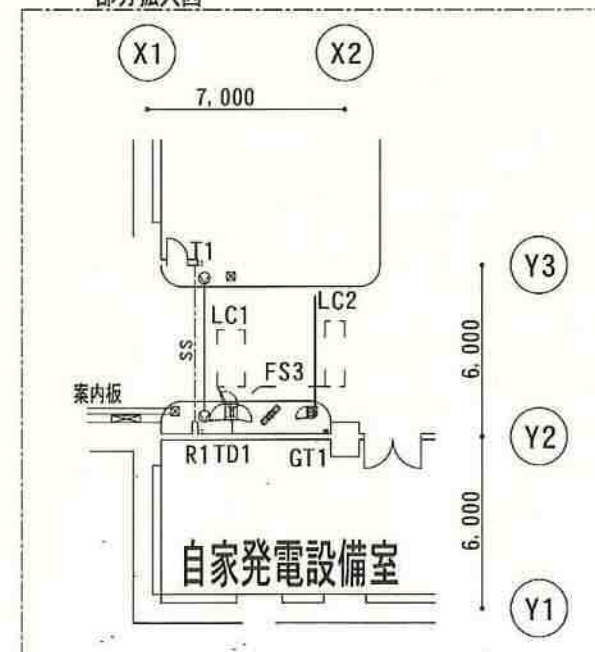

工事名	
路線名	国道134号
施工箇所	鎌倉市由比ヶ浜四丁目 地内
図面名	地下駐車場 駐電場管制設備 入庫斜路-1 配線図
縮尺	1/200 図面番号 E-65
神奈川県藤沢土木事務所	

部分拡大図

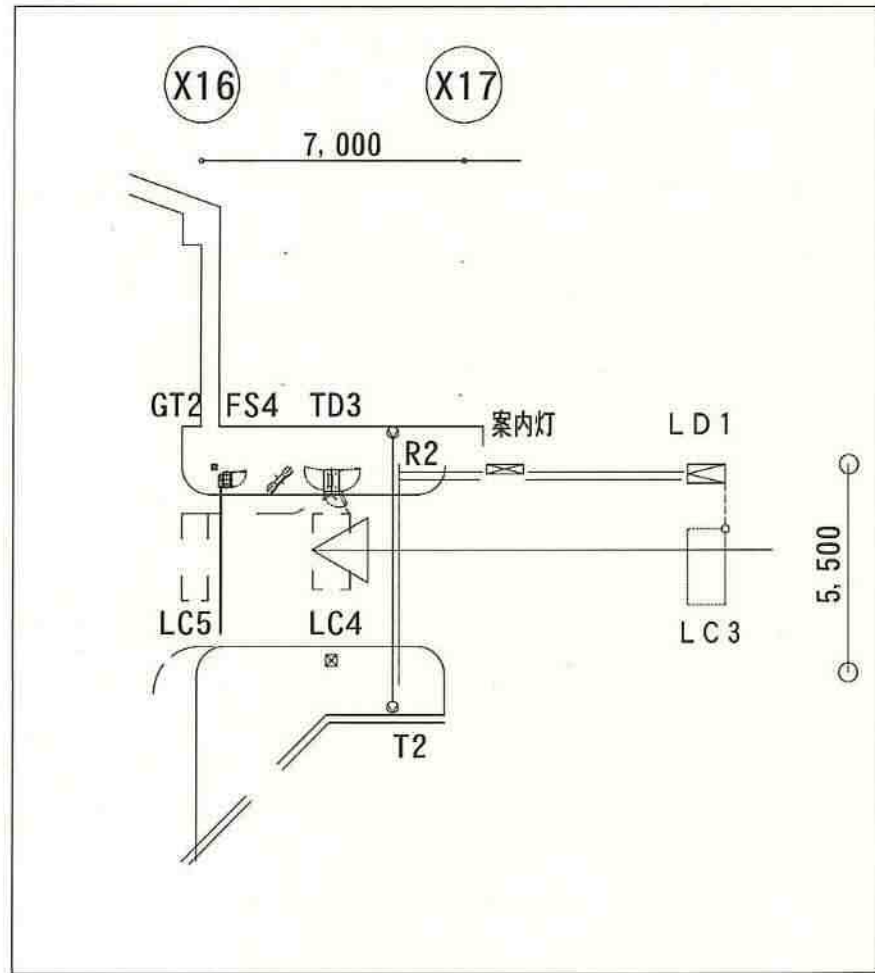

電源系統	名称
1	入庫-1ゲート
2	入-2、出庫ゲート
3	入-2他、入口灯
4	入口灯 (入-1)
5	B1 F表示灯
6	B2 F表示灯
7	予備
8	予備

- A CE 2.0^号-3C
- B CE 3.5^号-3C
- C CE 5.5^号-3C
- D CE 8^号-3C
- E CE 14^号-3C
- F CE 22^号-2C
- ① CEE 2.0^号-2C 接点制御
- ② CEE 1.25^号-6C 接点制御
- ③ CPEES 1.2-3P P-BUS通信
- ④ CPEES 1.2-3P インターホン
- ⑤ CPEES 1.2-5P インターホン
- ⑥ CPEES 1.2-3P バス検知器
- ⑦ 5C-2E 映像信号
- ⑧ CPEES 1.2-5P 71(A/F)23P
- ⑨ HP 1.2-2C 接点信号

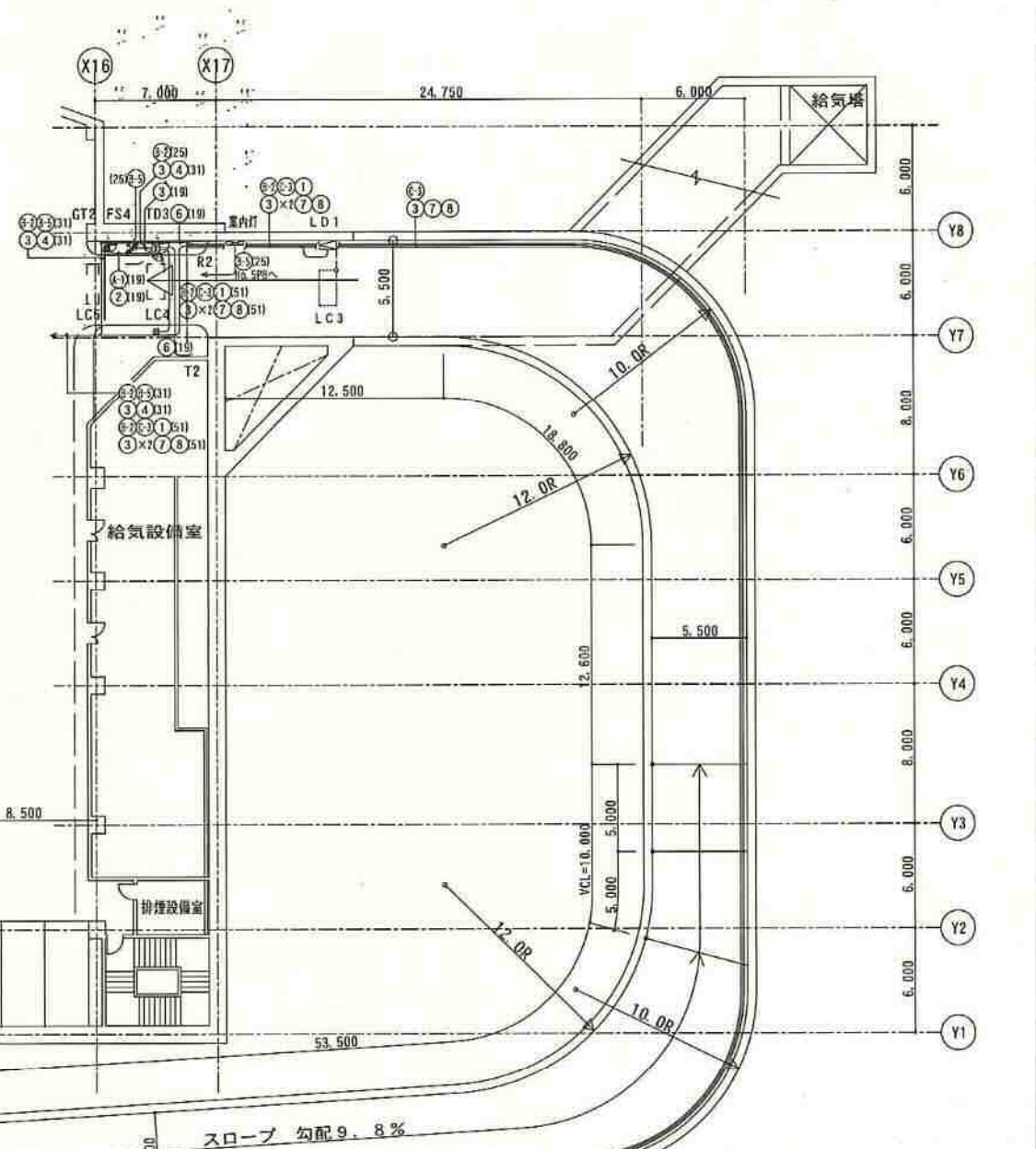
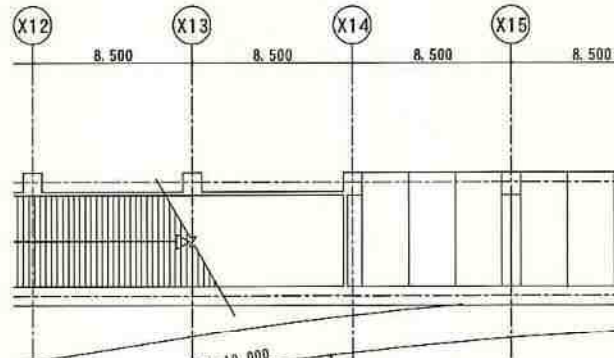

工事名	
路線名	国道134号
施工箇所	鎌倉市由比ヶ浜四丁目 地内
図面名	地下駐車場 駐車場別設備 入庫斜路-2 配線図
縮尺	1/200
図面番号	E-66
(64)	
神奈川県藤沢土木事務所	

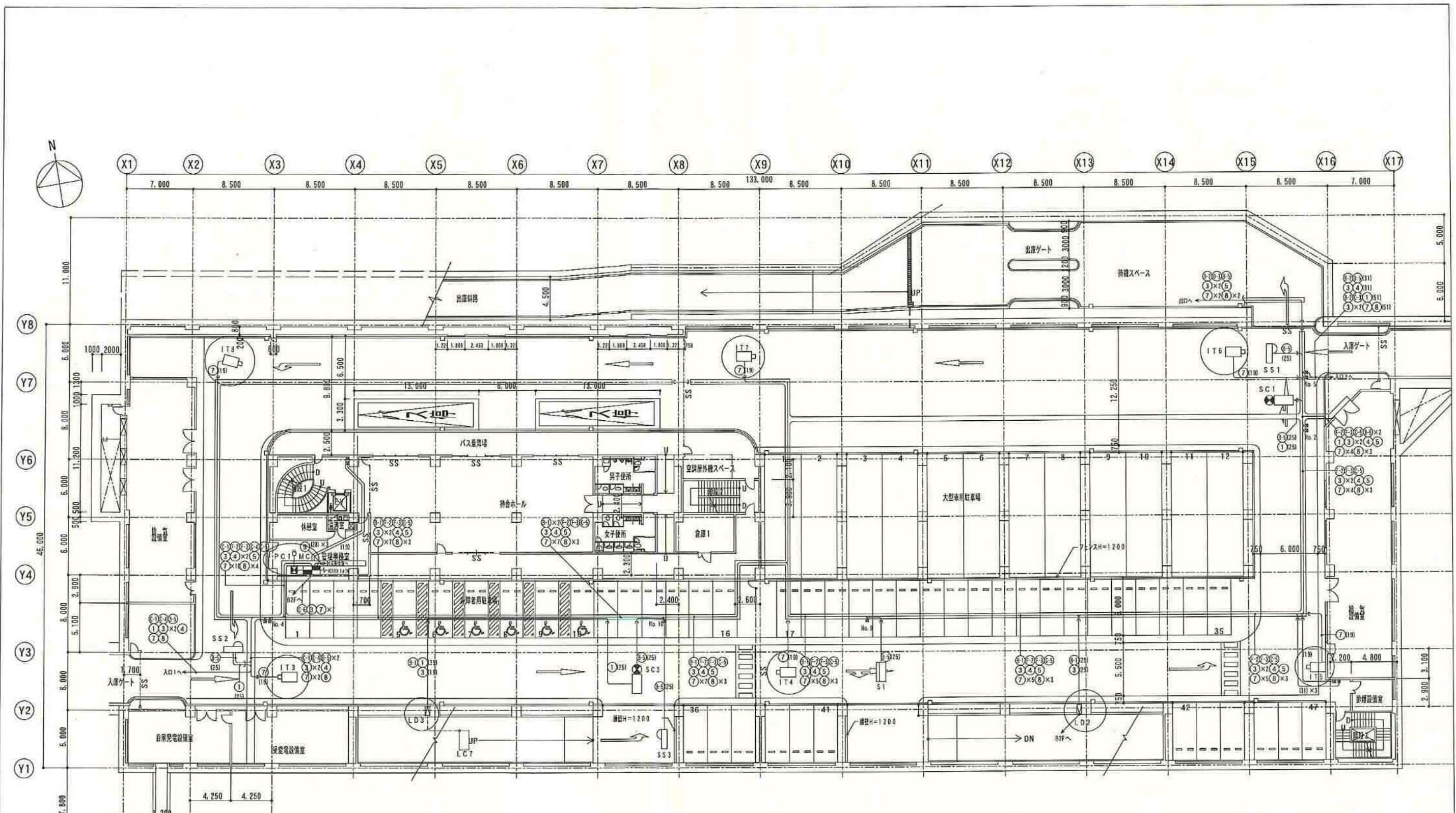

電気系統	名称
1	入庫-1ゲート
2	入-2, 出庫ゲート
3	入-2機, 入口灯
4	入口灯 (入-1)
5	B1F表示灯
6	B2F表示灯
7	予備
8	予備

- (A) CE 2.0^φ-3C
- (B) CE 3.5^φ-3C
- (C) CE 5.5^φ-3C
- (D) CE 8^φ-3C
- (E) CE 1.4^φ-3C
- (F) CE 2.2^φ-2C

- ① CEE 2.0^φ-2C 接点制御
- ② CEE 1.25^φ-6C 接点制御
- ③ CPEES 1.2-3P P-BUS通信
- ④ CPEES 1.2-3P インターホン
- ⑤ CPEES 1.2-5P インターホン
- ⑥ CPEES 1.2-3P バス検知機
- ⑦ SC-2E 検検信号
- ⑧ CPEES 1.2-5P ?(A/F7023)
- ⑨ HP 1.2-2C 接点信号

工事名	
路線名	国道134号
施工箇所	鎌倉市由比ヶ浜四丁目 地内
図面名	地下駐車場 駐車場管理設備 地下1階 配線図
縮尺	1/200
図面番号	E-68
神奈川県藤沢土木事務所	

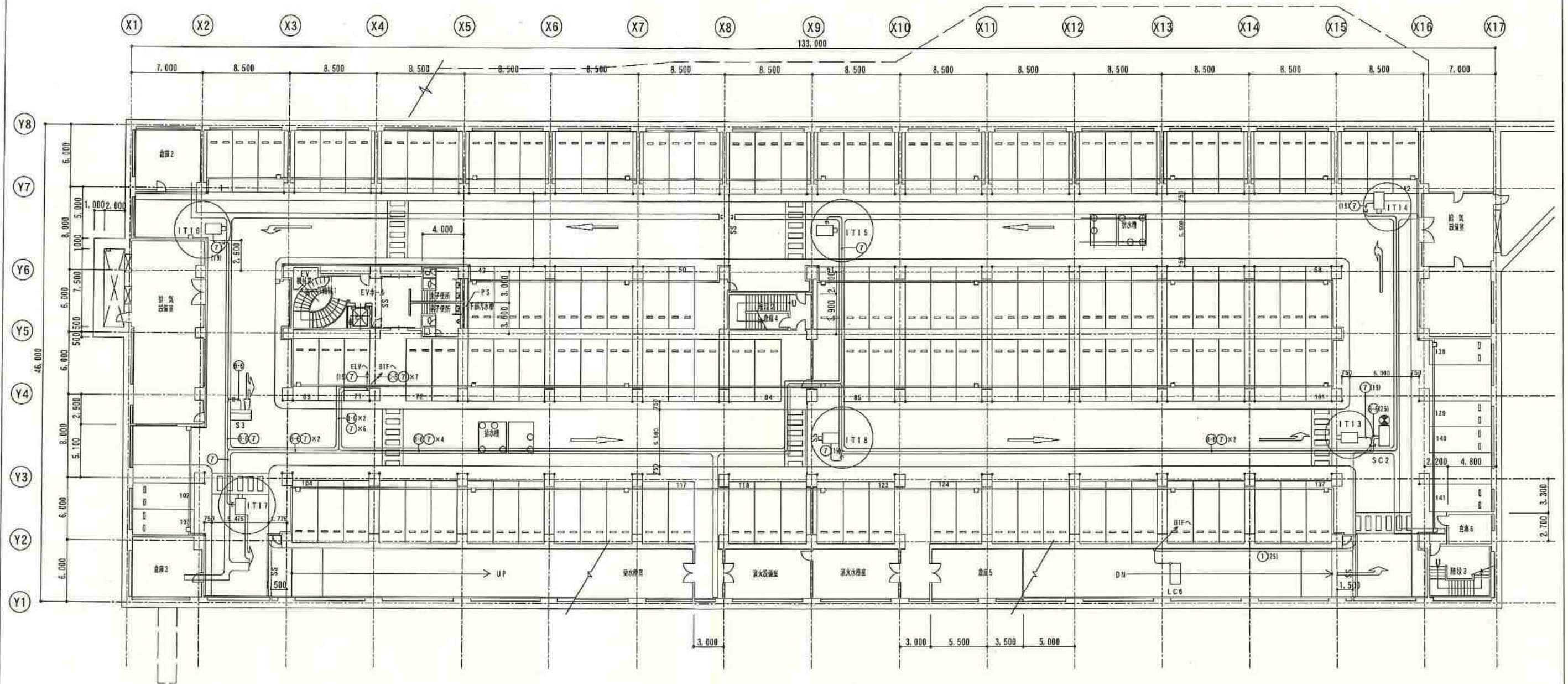
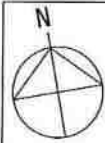

設備系統	名称
1	入庫-1ゲート
2	入-2、出庫ゲート
3	入-2他、入口灯
4	入口灯(入-1)
5	B1F表示灯
6	B2F表示灯
7	予備
8	予備

A	CE 2.0 ^m -3C
B	CE 3.5 ^m -3C
C	CE 5.5 ^m -3C
D	CE 8 ^m -3C
E	CE 14 ^m -3C
F	CE 22 ^m -2C

①	CEE 2.0 ^m -2C	検点制御
②	CEE 1.25 ^m -6C	検点制御
③	CPEES 1.2-3P	P-BUS通信
④	CPEES 1.2-3P	インターホン
⑤	CPEES 1.2-5P	インターホン
⑥	CPEES 1.2-3P	バス検知器
⑦	SC-2E	映像信号
⑧	CPEES 1.2-5P	9A/F3028
⑨	HP 1.2-2C	検点信号

工事名	
路線名	国道134号
施工箇所	鎌倉市由比ヶ浜四丁目 地内
図面名	地下駐車場 駐車場管制設備 地下2層 配線図
縮尺	1/200
図面番号	E-69
神奈川県藤沢土木事務所	